

## Multiplicador de Pressão 1:2, 1:3 e 1:4 (Booster) - Série MP

Código	Multiplicação	Pressão Máxima	Rosca	Vazão (l/min)	Peso (Kg)
MP40-2-01	2x	20Bar	G1/8"	390	1.6
MP40-3-01	3x	30Bar	G1/8"	190	1.7
MP40-4-01	4x	40Bar	G1/8"	180	1.9
MP63-2-03	2x	20Bar	G3/8"	640	2.8
MP63-3-03	3x	30Bar	G3/8"	340	3.1
MP63-4-03	4x	40Bar	G3/8"	330	3.5
MP40-2-04	2x	20Bar	G1/2"	1700	9.7

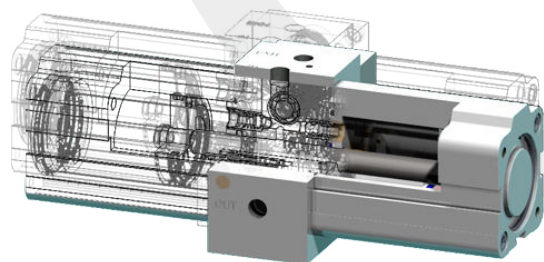

### Informação

O multiplicador de pressão serve para proporcionar uma pressão maior de que se encontram disponíveis na entrada, com perda de vazão (como expresso pela equação de estado de pV lei dos gases ideais = nRT).

### Funcionamento

Mecanicamente o multiplicador é composto por dois êmbolos que estão ligados alternadamente comprimindo o ar que entra. Os pistões são controlados por uma válvula de 5/2, por sua vez controlados por dois interruptores de limite pneumáticos. A pressurização entra automaticamente no local de entrada sendo aplicada até que a pressão de saída atinja o dobro da de entrada.

A pressão de saída pode possivelmente ser ajustada por meio de um regulador de pressão montado na entrada. Quando não utilizado a saída de ar, o multiplicador para automaticamente logo que a pressão é alcançada.

A presença da válvula de retenção integrada permite manter a pressão multiplicada, mesmo na ausência da pressão de entrada.

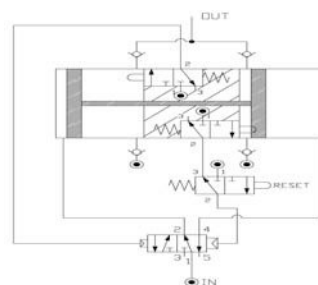

### Ligação

No caso de uma ligação direta entre o multiplicador em uma unidade deve ser fornecida uma válvula de 3/2 para abrir e fechar o circuito. É aconselhável usar sempre um tanque de ar (4) na saída do multiplicador para evitar pulsos de pressão. Uma válvula de retenção opcional (5) pode ser útil para acelerar o enchimento inicial do sistema. Os multiplicadores de pressão não são destinados a serem executados no local de um compressor, e sim para aumentar a pressão em aplicações que requerem uma maior força pneumática.

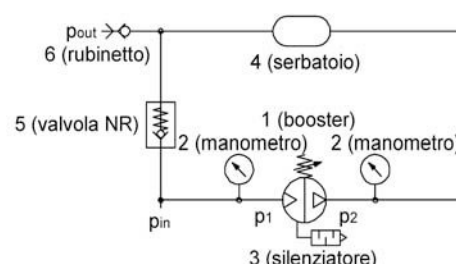

### Manutenção

A válvula de pressurização tem uma vida útil de 20 milhões de ciclos sob condições ótimas; um grau de filtração 5µm, recomenda-se, sempre que possível, trabalhar com ar isento de óleo.

Kit de reparo disponível, conforme solicitação.

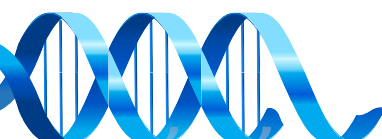



## MP40-2-01 (1:2)

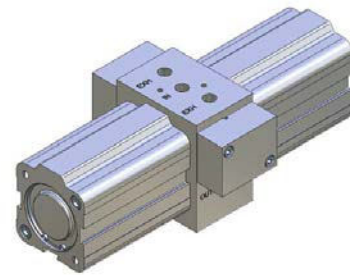
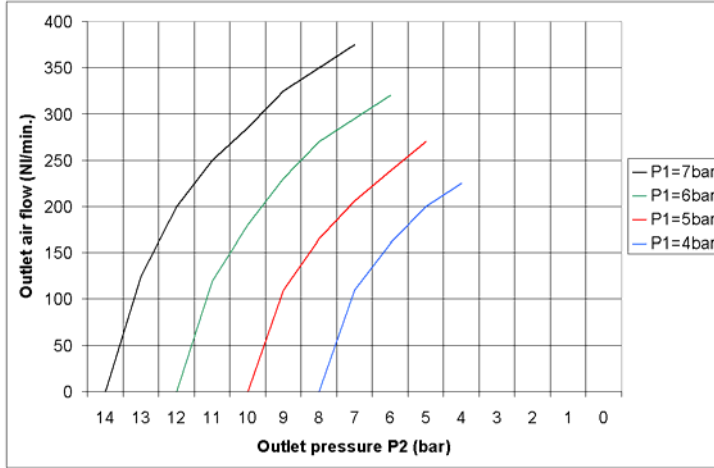
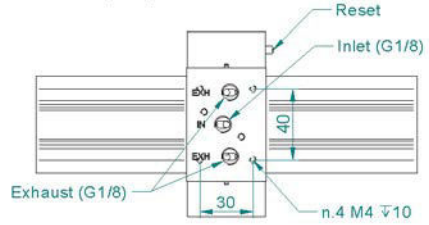
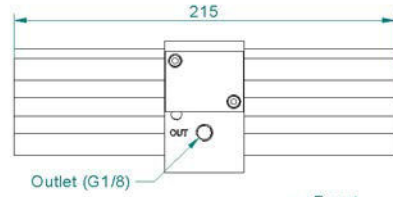
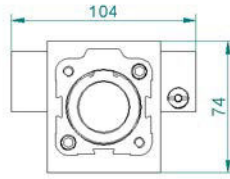

## MP63-2-03 (1:2)

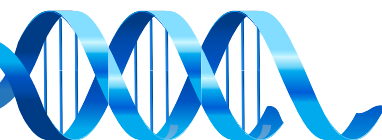
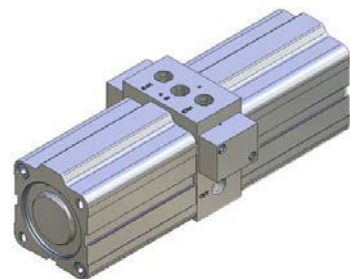
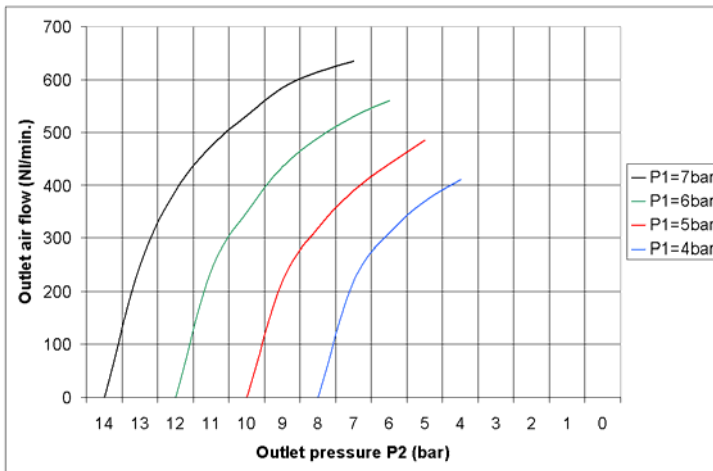
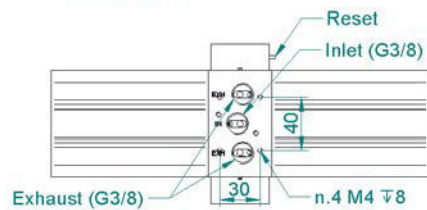
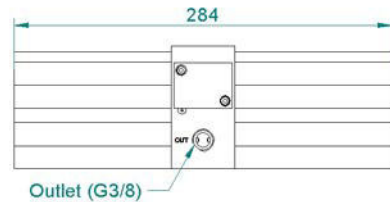
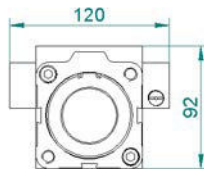

# MP100-2-04 (1:2)

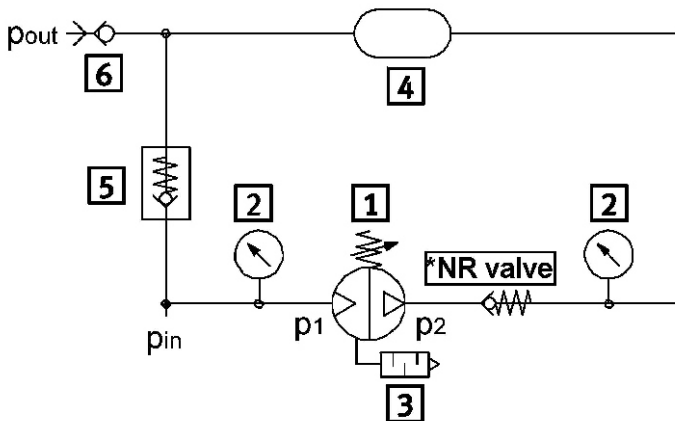
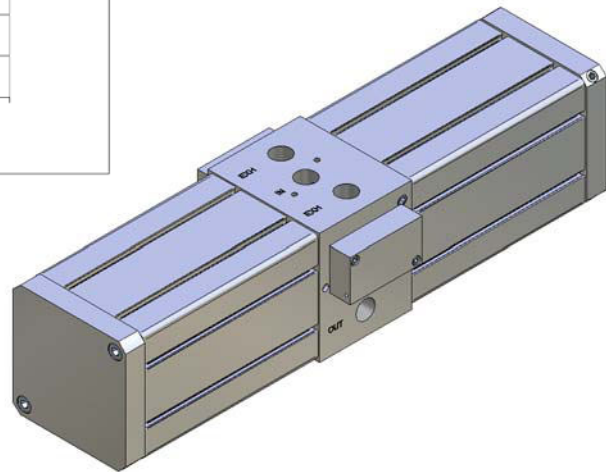
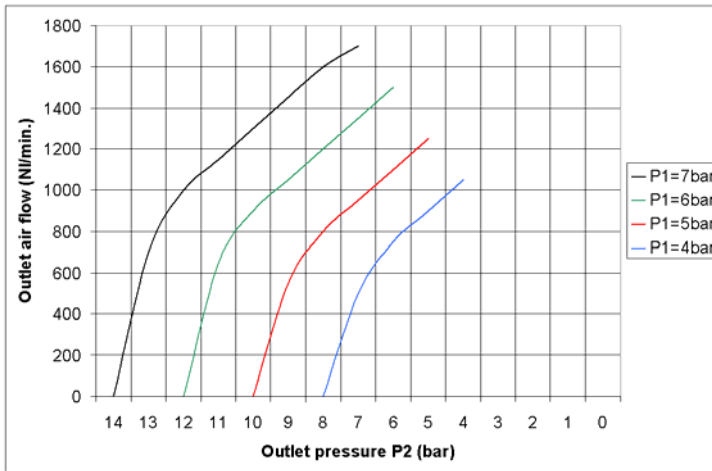
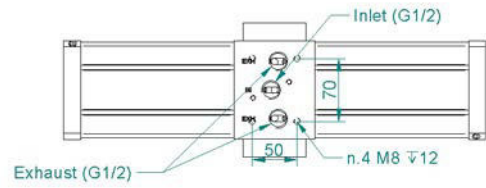
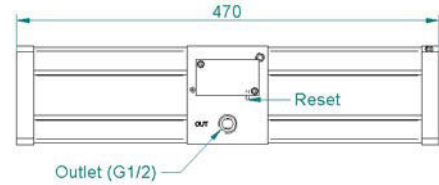
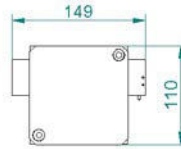

\* é enviado juntamente com o **MP100-2-04** uma válvula de retenção. Segue esquema de ligação ao lado.

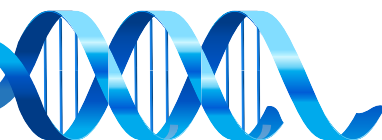

## MP40-3-01 (1:3)

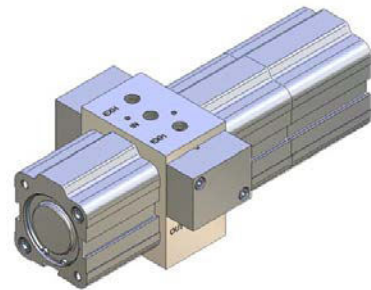
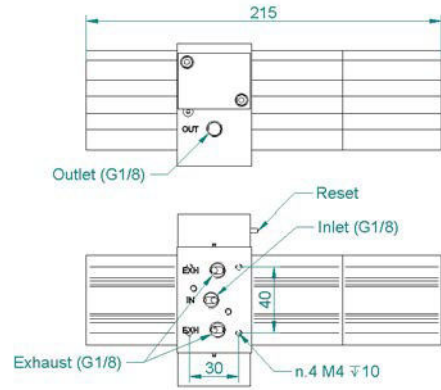
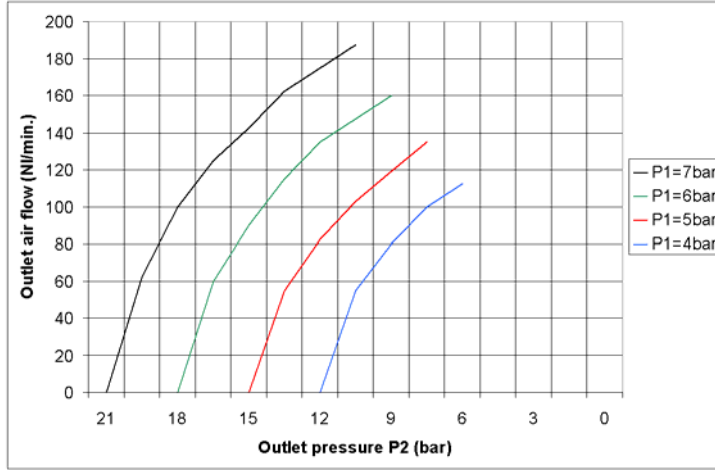
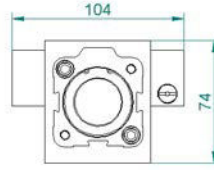

## MP63-3-03 (1:3)

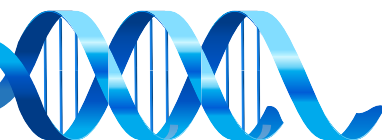
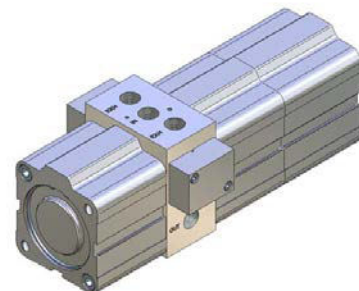
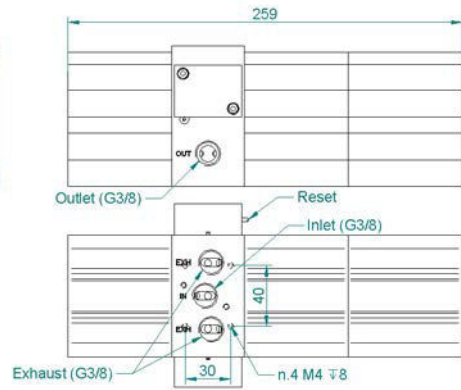
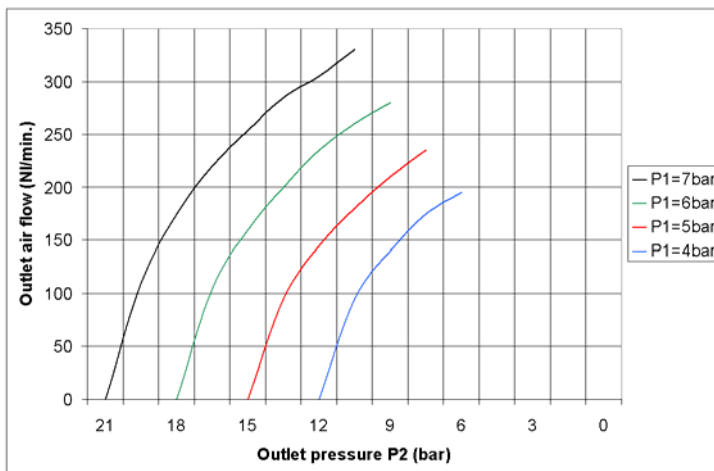
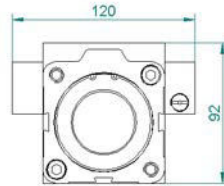

## MP40-4-01 (1:4)

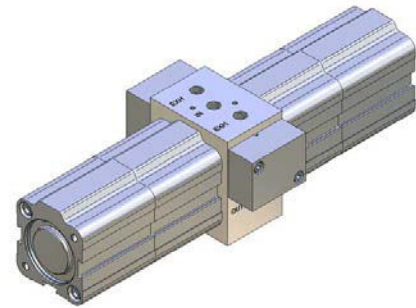
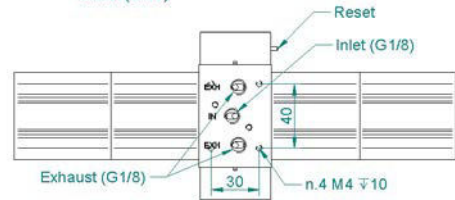
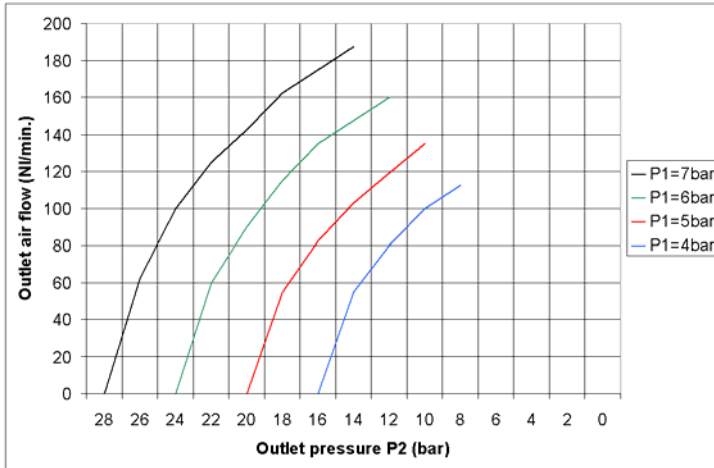
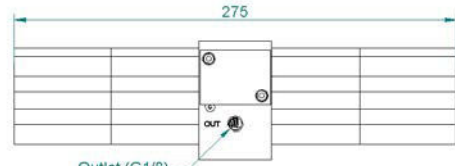
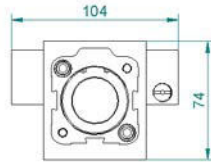

## MP63-4-03 ( 1:4)

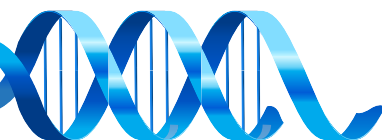
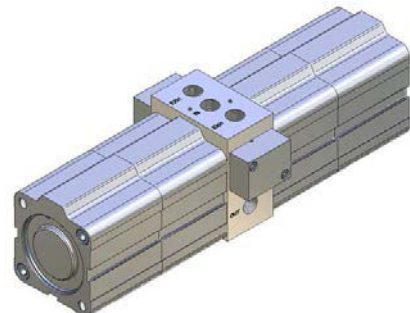
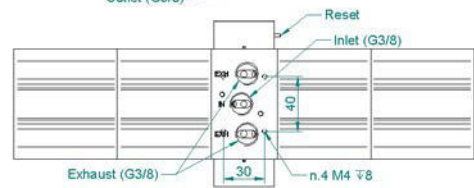
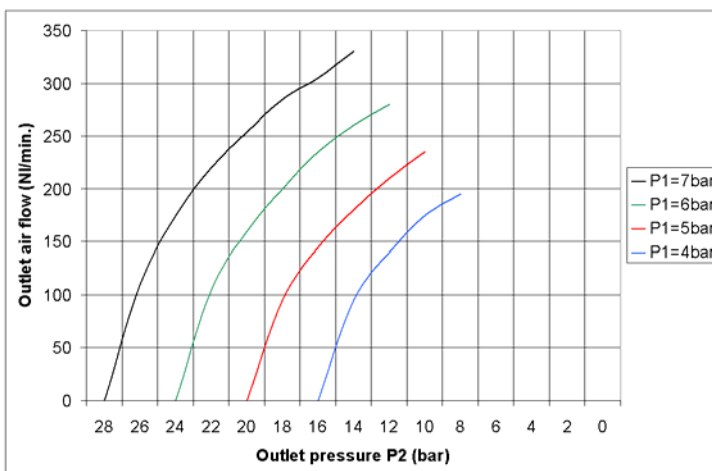
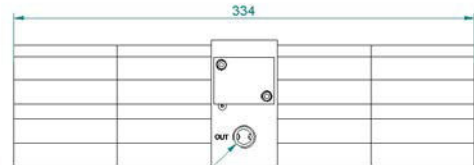
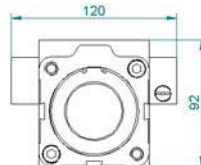



**Multiplicador de Pressão Rosca de 1/2" - Série MP40**

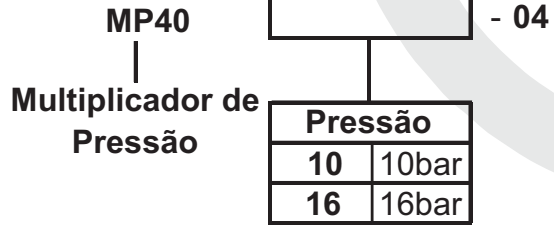
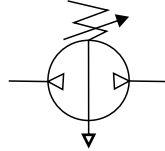

Exemplo: **MP4010-04 (0~10bar)**  
**MP4016-04 (0~16bar)**

Obs. Acompanha, Suporte e Manômetro.

**Especificação**

Modelo	Descrição	
Fluído	Ar Comprimido	
Fator de Multiplicação de Pressão	2x	
Pressão de Alimentação	0 ~10bar	
Pressão de Ajuste	2 ~ 10Bar	2 ~ 16Bar
Pressão de Teste	15bar	24bar
Vazão Máxima	2100 l/min	
Rosca de Alimentação e Saída	1/2"Rc	
Rosca Manômetro	1/8"Rc	
Temperatura de Trabalho	0 ~50°C	
Lubrificação	Não Necessita	
Peso	10,2 kg	

**Dimensional**

